

Staukasten

Bestell - Nr.	218 001 960 040	Coach, Tour
	218 002 963 040	Coach - Kaktus
	218 011 968 040	Coach - GP
	218 019 983 040	Coach - GP 98, Step by Step

Montageanleitung
Staukasten für Chemikalien - Toilette (Porta - Potti)

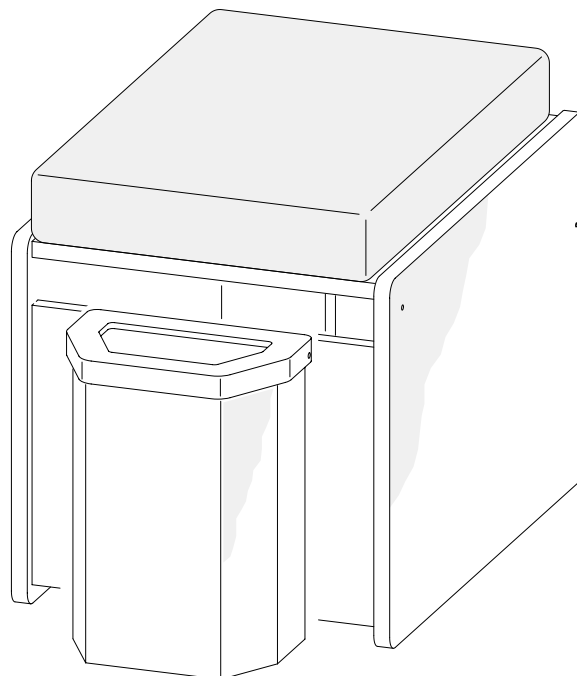

Montage

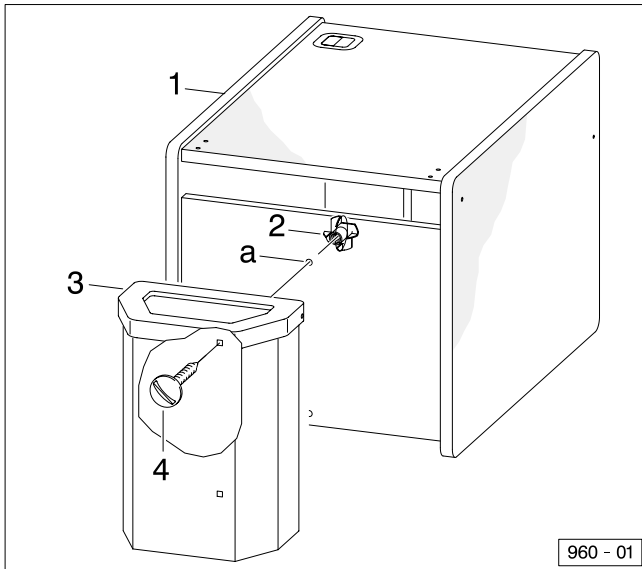

Müllbehälter und Winkel an Staukasten

Den Staukasten (1) aufklappen und die Einschlagmutter (2) von innen in die Bohrungen (a) einsetzen und mit einem Hammer hineinschlagen.

Den Müllbehälter (3) vor den Staukasten halten und mit den Flachrundschrauben (4) verschrauben. Das Verschrauben kann mit einem kurzen Schraubendreher oder einer Geldmünze vorgenommen werden.

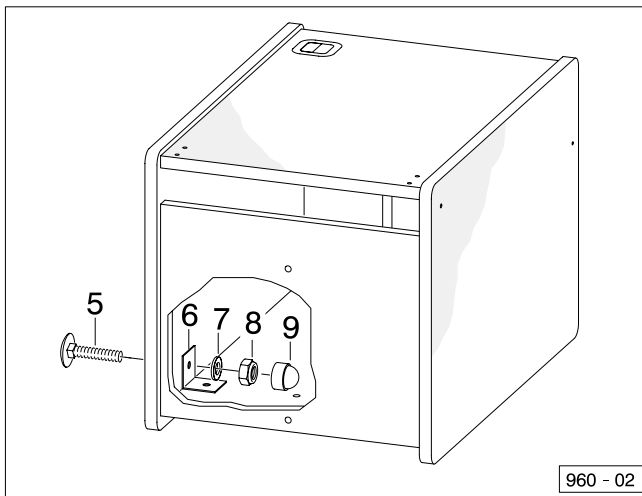

Die Flachrundschraube (5) von außen durch die unten am Staukasten befindliche Bohrung stecken, von innen den Winkel (6) gegenhalten und mit einer Scheibe (7) und der Sechskantmutter (8) verschrauben. Anschließend die Sechskantschutzkappe (9) auf die Sechskantmutter drücken.

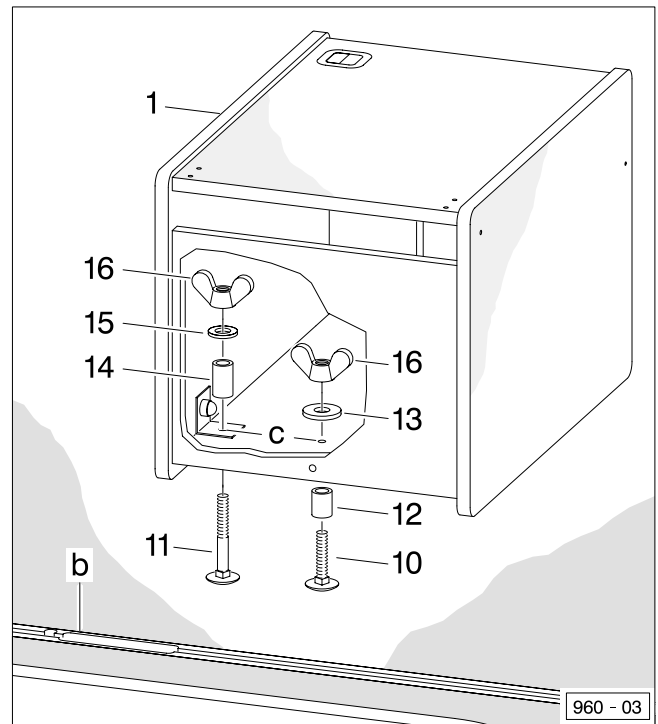

Hinweis:

Die Montage des Staukastens ist für den Bereich hinter dem Beifahrersitz vorgesehen.

Befestigt wird der Staukasten in der Gleitschiene, die parallel zum Schiebetür-Einstieg verläuft.

Befestigung Staukasten

Die Flachrundschrauben (10) u. (11) mit den Flachköpfen in die im Fahrzeugboden befindliche Gleitschiene (b) einsetzen. Auf die vordere kürzere Flachrundschraube (10) ein Distanzrohr (12) stecken.

Anschließend den Staukasten (1) so über die Flachrundschrauben (10) u. (11) stellen, daß die Schraubengewinde durch die Bohrungen (c) hervorsteht. Danach eine Scheibe (13) auf die Flachrundschraube (10), und ein Distanzrohr (14) zusammen mit einer Scheibe (15) auf die Flachrundschraube (11) stecken.

Den Staukasten (1) so weit wie möglich nach vorn schieben, ausrichten und mit je einer Flügelmutter (16) festschrauben.

Hinweis:

Es ist sinnvoll den Staukasten so weit vorn wie möglich zu montieren, damit das Aufbauen des unteren Doppelbettes nicht behindert wird.

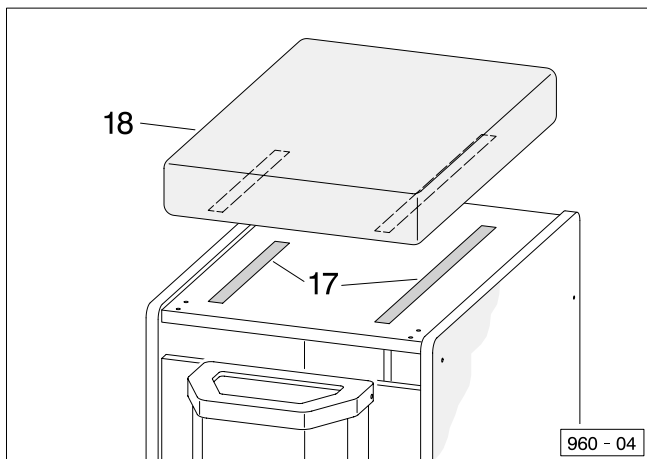

Bedienungshinweis

Achtung!

Während der Fahrt muß der Staukasten unbedingt mit der im Fahrzeugboden befindlichen Gleitschiene fest verschraubt sein, damit er bei scharfem Bremsen oder bei einem Unfall nicht unkontrolliert durch das Fahrzeuginnere rutschen und zu einem Sicherheitsrisiko werden kann.

Aus Sicherheitsgründen darf der Staukasten während der Fahrt nicht als Sitzplatz benutzt werden.

Befestigung Sitzpolster

Das selbstklebende Haftband (17), entsprechend der Länge des unter dem Sitzpolster (18) befindlichen Flauschbandes, zuschneiden. Haftband auf das Flauschband drücken und die Trägerfolie vorsichtig abziehen. Das Sitzpolster (18) mittig auf den Staukasten legen und gleichmäßig andrücken.

Hinweis:

Damit sich die aufgeklebten Haftbänder an den Enden durch zu häufiges entfernen des Sitzpolsters nicht so leicht lösen, empfehlen wir, eine zusätzliche Befestigung der Haftband-Enden mit Heftklammern oder kleinen Schrauben.

Die Heftklammern oder Schrauben gehören nicht zum Lieferumfang.

Teile - Liste

Pos.	Benennung	Menge
1	Staukasten	1
2	Einschlagmutter M6	2
3	Müllbehälter	1
	Müllbeutel (o.Abb.)	48
4	Flachrundschaube m. Schlitz M6 x 16	2
5	Flachrundschaube M6 x 25	1
6	Winkel	1
7	Scheibe A6,4 x 18 x 1,5	1
8	Sechskantmutter M6	1
9	Sechskantschutzkappe M6	1
10	Flachrundschaube M8 x 55	1
11	Flachrundschaube M8 x 90	1
12	Distanzrohr 21 lg.	1
13	Scheibe 30 x 8,4 x 2	1
14	Distanzrohr 30 lg.	1
15	Scheibe 8,4	1
16	Flügelmutter M8	2
17	Haftband (selbstkl.) 650 lg.	1
18	Sitzpolster	1