

Befestigungssatz für 2. Zusatzbatterie

Bestell - Nr. 218 001 345 030 (Nachrüstung)

Montageanleitung

Einbau der **2. Zusatzbatterie** in Batteriefach unterhalb des Kleiderschranks.

Achtung!

Schauen Sie vor Montagebeginn in das Batteriefach und ermitteln Sie die benötigte Batterie. Es darf nachträglich nur eine Zusatzbatterie gleichen Typs und gleichen Herstellers eingebaut werden.

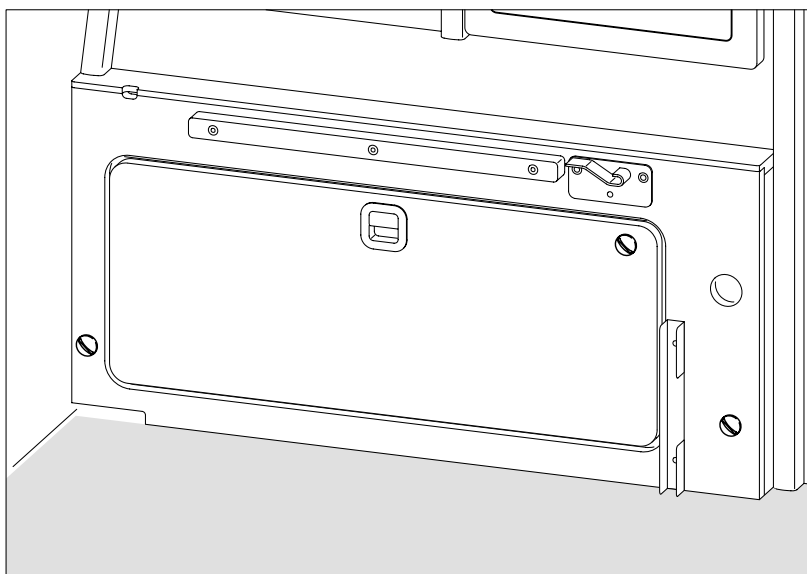

Sicherheitsmaßnahmen

- Die 230 V Spannungsversorgung darf nicht an die Außensteckdose angeschlossen sein.
- Die 12 V Starterbatterie und die 12 V Zusatzbatterie abklemmen und die Pluskabel isolieren.
- Die Montage der zweiten Zusatzbatterie darf nur von einer Elektrofachkraft oder unter Anleitung einer Elektrofachkraft durchgeführt werden.

Montage

Sitzbank in Fahrtrichtung nach vorne ziehen. Die Polsterauflage, das Auflagebrett und das Steckbrett aus dem Fahrzeug nehmen.

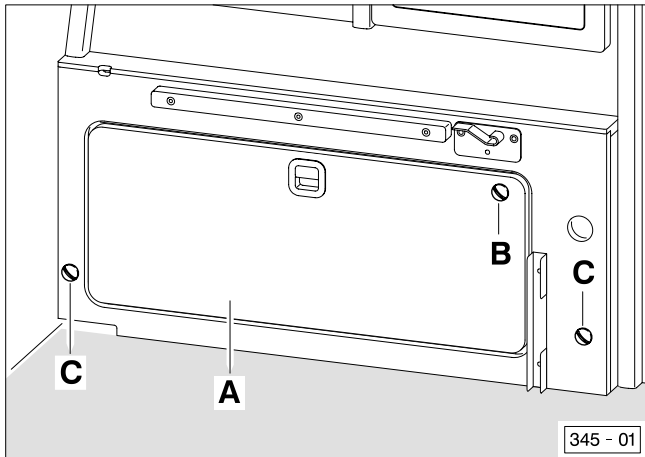

Batteriefach öffnen

Auf Grund von konstruktiven Änderungen gibt es unterschiedliche Möglichkeiten das Batteriefach zu öffnen.

- Klappe (A) öffnen (Griffaste ziehen) und aushängen.
- Klappe (A) durch Herausdrehen der Schlitzschraube (B) entsichern. Anschließend Klappe (A) öffnen und aushängen.
- Vorderwand des Batteriefaches (bei dieser Ausführung gibt es keine Klappe) durch Herausdrehen der zwei Schlitzschrauben (C) lösen und Vorderwand entfernen.

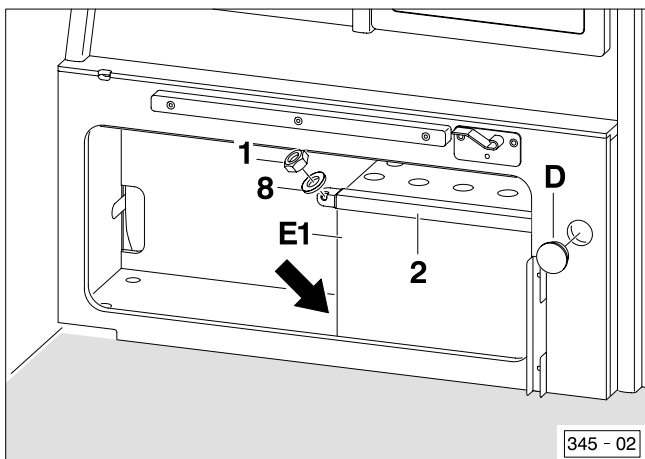

Batterie abklemmen

Falls erforderlich den Stopfen (D) heraushebeln (Sie gelangen dann an den rechten Befestigungspunkt der Batterie).

Sechskantmutter (1) und Scheiben (8) abschrauben und Winkel (2) entfernen. Nach Herausdrehen der zwei Schrauben, des links neben der Batterie (E1) befindlichen Winkels, kann der Winkel (Pfeil) entfernt werden. Anschließend die Batterie (E1) soweit möglich hervorziehen und das schwarze Anschlußkabel (F1) vom -Pol trennen (es ist ausreichend das Anschlußkabel an der Polklemme zu lösen, es wird später an der -Polklemme (6) der Zusatzbatterie (E2) befestigt).

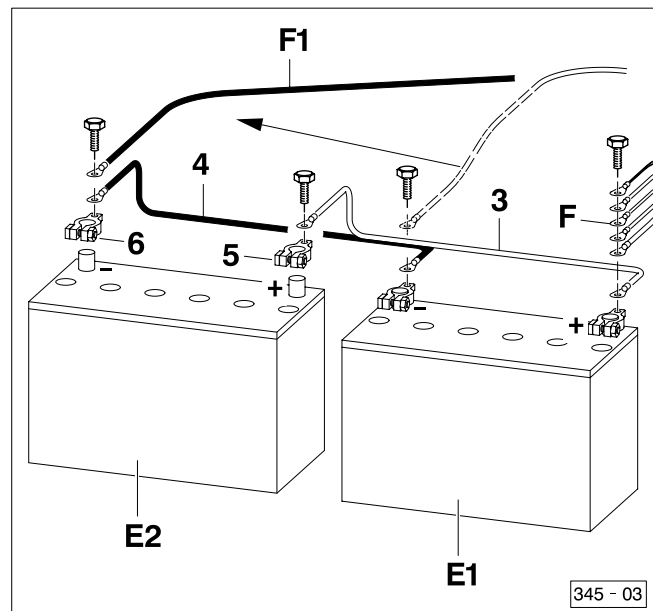

Anschluß Zusatzbatterie

Die Schraube der Zuleitung (F) am +Pol der Batterie (E1) herausdrehen, die rote Leitung (3) zufügen und die Leitungen wieder an der Polklemme befestigen. Anschließend die schwarze Leitung (4) mit der vorhandenen Sechskantschraube an der -Polklemme der Batterie (E1) befestigen. Danach kann die Batterie (E1) im Batteriefach wieder in Position geschoben werden.

Der Anschluß der zweiten Zusatzbatterie (E2) ist folgendermaßen durchzuführen. Zunächst die entsprechenden Polklemmen (5) und (6) auf die Pole der Batterie (E2) stecken und festschrauben. Das Ende der roten Leitung (3) an die +Polklemme (5) der Batterie (E2) schrauben. Das zuvor an der Batterie (E1) gelöste schwarze Anschlußkabel (F1) wird zusammen mit dem Ende der schwarzen Leitung (4) an der -Polklemme (6) befestigt.

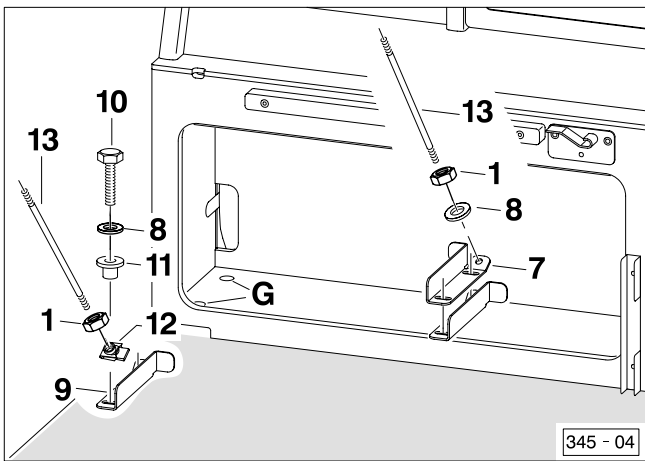

Befestigungswinkel einbauen

Den Winkel (7) auf den vorhandenen in der Mitte befindlichen Winkel legen. Die Winkel ausrichten und zusammen mit den zuvor herausgedrehten Schrauben, Scheiben und PVC-Scheiben verschrauben. Danach die Zugstange (13), die mit einer Scheibe (8) unterlegt ist, in die Clips-Mutter des unteren Winkel drehen und mit einer Sechskantmutter (1) kontern. Die hinteren Schrauben (G) herausdrehen. Winkel (9) mit einer Clips-Mutter (12) versehen und mit Sechskantschrauben (10), die mit PVC-Scheiben (11) und Scheiben (8) unterlegt werden, befestigen. Nun die Zugstange (13) in die Clips-Mutter (12) eindrehen und mit einer Sechskantmutter (1) kontern.

Achtung!

Es ist unbedingt darauf zu achten, daß die PVC Scheiben (11) wie beschrieben eingesetzt werden.

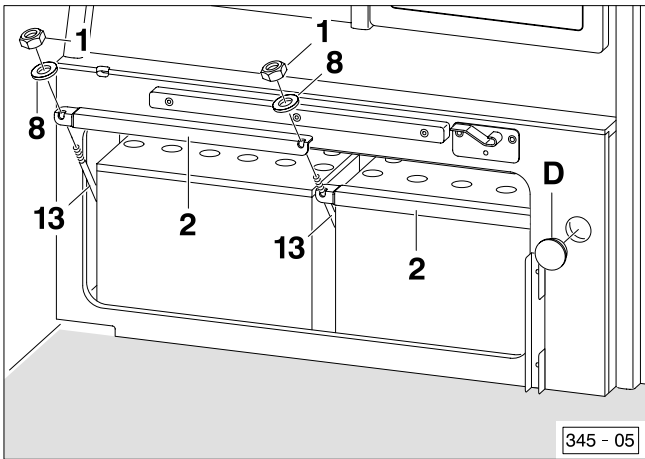

Batterie einsetzen

Die Batterie (E2) in das Batteriefach setzen. Winkel (2) über Zugstangen (13) streifen und mit Sechskantmuttern (1) und Scheiben (8) festschrauben. Anschließend das Batteriefach verschließen. Je nach Ausführung ist die Vorderwand oder Klappe wieder einzusetzen und zu verschrauben. Stopfen (D) einsetzen. Nun kann auch die Starterbatterie wieder angeschlossen werden.

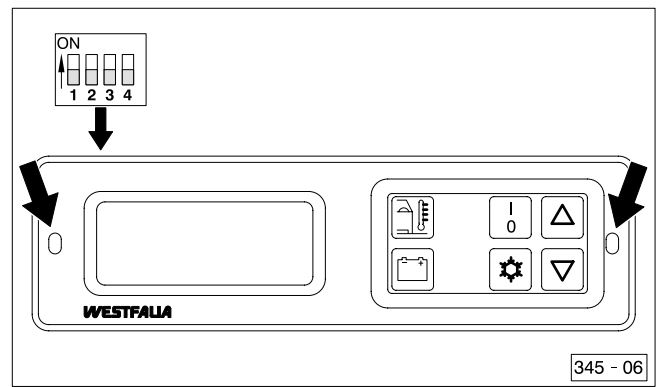

Einstellung Zentralelektronik

Achtung!

Aus Sicherheitsgründen ist vor Ausbau der Zentralelektronik die Sicherung 1 zu entfernen. Die Sicherungen befinden sich an der Türsäule hinter dem Fahrersitz.

Nach dem Einbau einer zweiten Zusatzbatterie ist die Einstellung der DIP-Schalter zu erneuern. Die DIP-Schalter befinden sich auf der Rückseite der Zentralelektronik. Zum Einstellen der DIP-Schalter ist die Zentralelektronik folgendermaßen auszubauen. Mit einem Hilfswerkzeug (z.B. Dorn Ø 2,5 mm) in die Montagelöcher (Pfeile) ca. 20 mm tief eindrücken und Zentralelektronik herausnehmen. Die auf der Rückseite befindlichen Dip-Schalter sind wie folgt einzustellen:

Schalter	Unten	Oben (On)
-1-	1 Zusatzbatterie	2 Zusatzbatterien
-2-	Batterie Typ 1 (Sonnenschein Dryfit)	Batterie Typ 2 (DETA)
-3-	Kühlbox	Kühlschrank
-4-	Grad Celsius	Grad Fahrenheit

Anschließend die Zentralelektronik und die Sicherung 1 wieder einsetzen.

Teile Liste

Pos.	Benennung	Menge
1	Sechskantmutter M8	2
2	Winkel 400 lg.	1
3	Leitung (rot) plus	1
4	Leitung (schwarz) minus	1
5	Batterieklemme (plus)	1
6	Batterieklemme (minus)	1
7	Winkel re.	1
8	Scheibe 8,4	4
9	Winkel li.	1
10	Sechskantschraube M8 x 30	2
11	PVC-Scheibe 12	2
12	Clips-Mutter M8	1
13	Zugstange 285 lg.	1

Die Zusatzbatterie gehört nicht zu diesem Montagesatz, sondern muß separat bestellt werden.