

Schutznetz

Bestell - Nr. 218 001 237 030 (Nachrüstung)

Montageanleitung

Schutznetz für Doppelbett im Aufstelldach

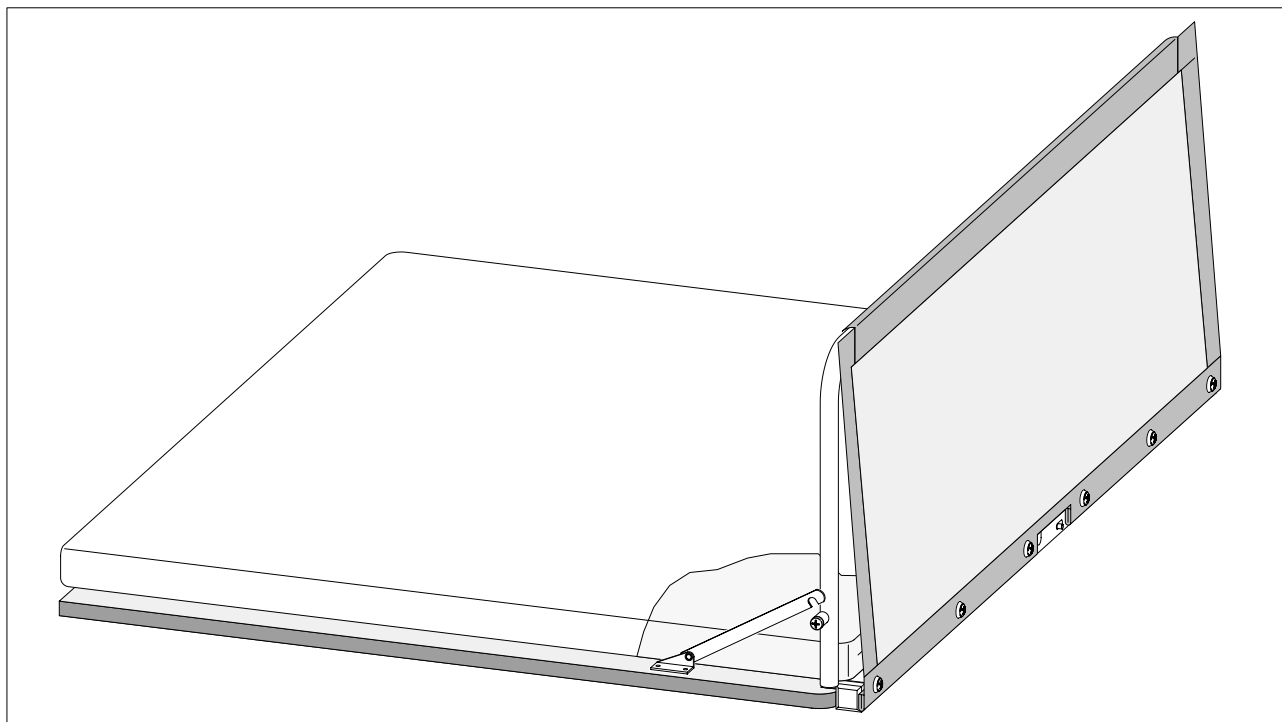

Montage

Um die Montage des Schutznetzes zu erleichtern, empfehlen wir, die vordere Bettplatte (A) aus dem Fahrzeug zu nehmen.

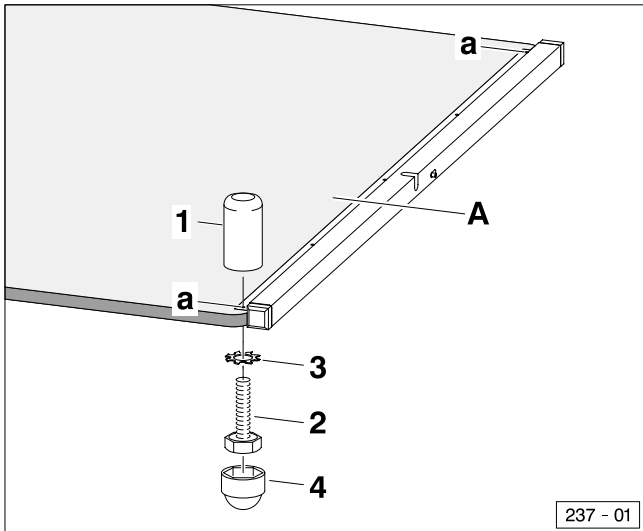

Montage Bolzen

Zunächst sind die Blindniete (a) der vorderen Bettplatte (A) vorsichtig herauszubohren. Danach die Löcher aufbohren (Bohrer $\text{\O} 6,5 \text{ mm}$).

Die Bolzen (1) von unten mit Sechskantschrauben (2), die mit Zahnscheiben (3) unterlegt werden, an die Bettplatte schrauben. Anschließend je eine Sechskantschutzkappe (4) auf die Schraubenköpfe drücken.

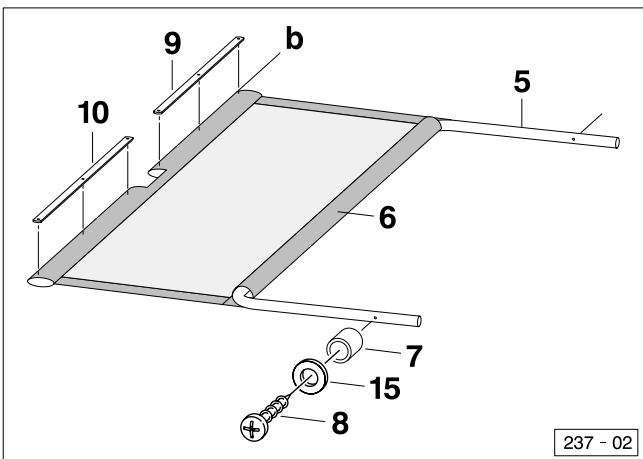

Vorbereitung Schutznetz

Bügel (5) in das Schutznetz (6) einziehen. Die Distanzrohre (7) und Scheiben (15) mit Linsenblechschrauben (8) an die Außenseite des Bügels (5) schrauben (die Bohrungen sind vorhanden).

Die Schienen (9) u. (10), mit dem Rand (b) des Schutznetzes abschließend, auf das Schutznetz (6) legen. Verschraubungspunkte der Schienen auf das Schutznetz übertragen. Danach das Schutznetz an den angezeichneten Verschraubungspunkten mit einem spitzen Dorn durchstoßen.

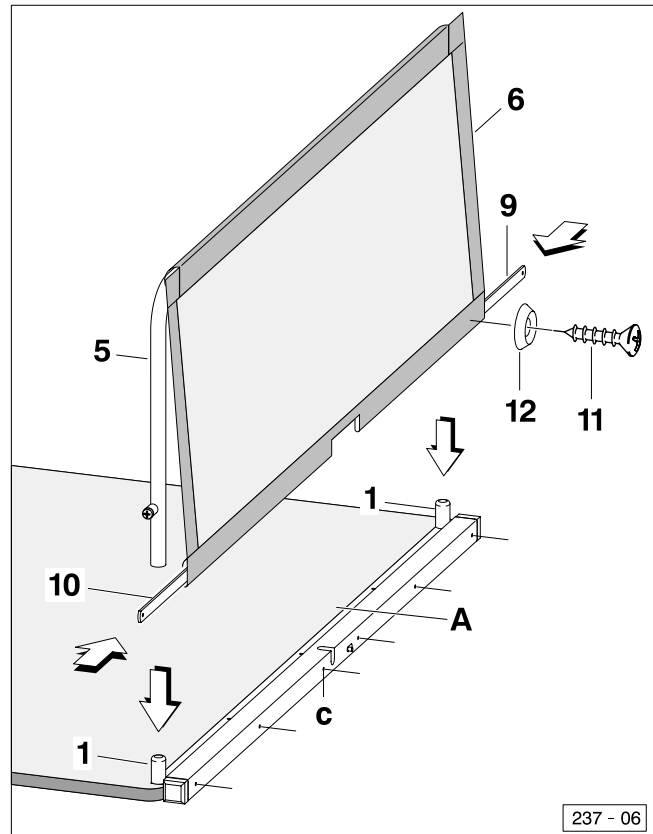

Schutznetz an Bettplatte

Den Bügel (5) rechts und links auf die Bolzen (1) stecken. Die Schienen (9) u. (10) in das Schutznetz einziehen (Pfeile) und die Verschraubungspunkte (c) auf dem Abschlußprofil anzeichnen.

Verschraubungspunkte (c) aufbohren (Bohrer $\text{\O} 3 \text{ mm}$). Anschließend die Bohrungen entgraten und mit geeignetem Korrosionsschutzmittel behandeln.

Das Schutznetz (6) mit Linsenblechschrauben (11), die mit Stoffschuttscheiben (12) unterlegt sind, an die Bettplatte (A) schrauben.

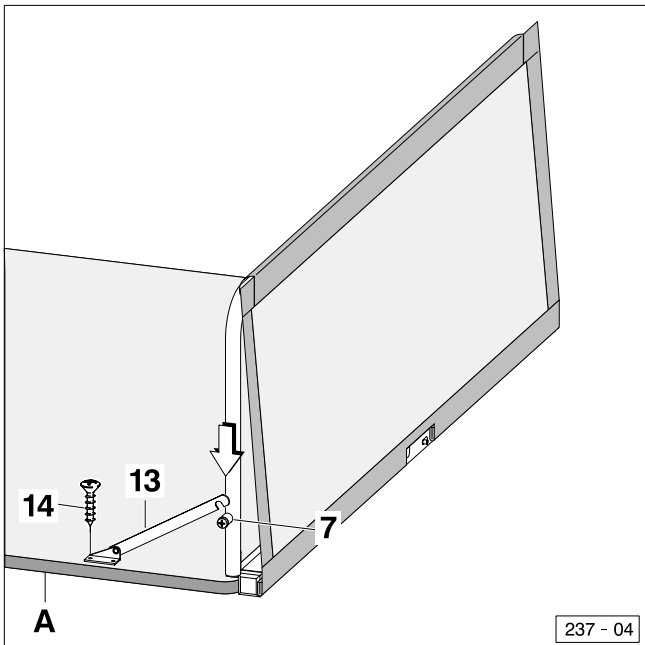

Teile - Liste

Pos.	Benennung	Menge
1	Bolzen	2
2	Sechskantschraube M6 x 30	2
3	Zahnscheibe J 6,4	2
4	Sechskantschutzkappe M6	2
5	Bügel	1
6	Schutznetz	1
7	Distanzrohr 5 lg.	2
8	Linsenblechschaube B 4,8 x 16	2
9	Schiene, li. 430 lg.	1
10	Schiene, re. 480 lg.	1
11	Linsensenblechschaube B 3,9 x 13	6
12	Stoffschuttscheibe F 4	6
13	Sicherungshebel	2
14	Linsensenblechschaube B 3,9 x 16	4
15	Scheibe 5,3	2

Das Korrosionsschutzmittel gehört nicht zum Lieferumfang.

Sicherungshebel an Bettplatte

Die Sicherungshebel (13) auf die seitlich am Bügel angebrachten Distanzrohre (7) stecken und parallel zur seitlichen Außenkante der Bettplatte (A) ausrichten. Befestigungspunkte anzeichnen und bohren (Bohrer \varnothing 3 mm).

Achtung!

Die Bettplatte nicht durchbohren. Es genügt, die Löcher 10 mm tief zu bohren.

Anschließend die Sicherungshebel (13) mit den Linsensenblechschauben (14) auf der Bettplatte (A) befestigen.

Bedienungshinweis

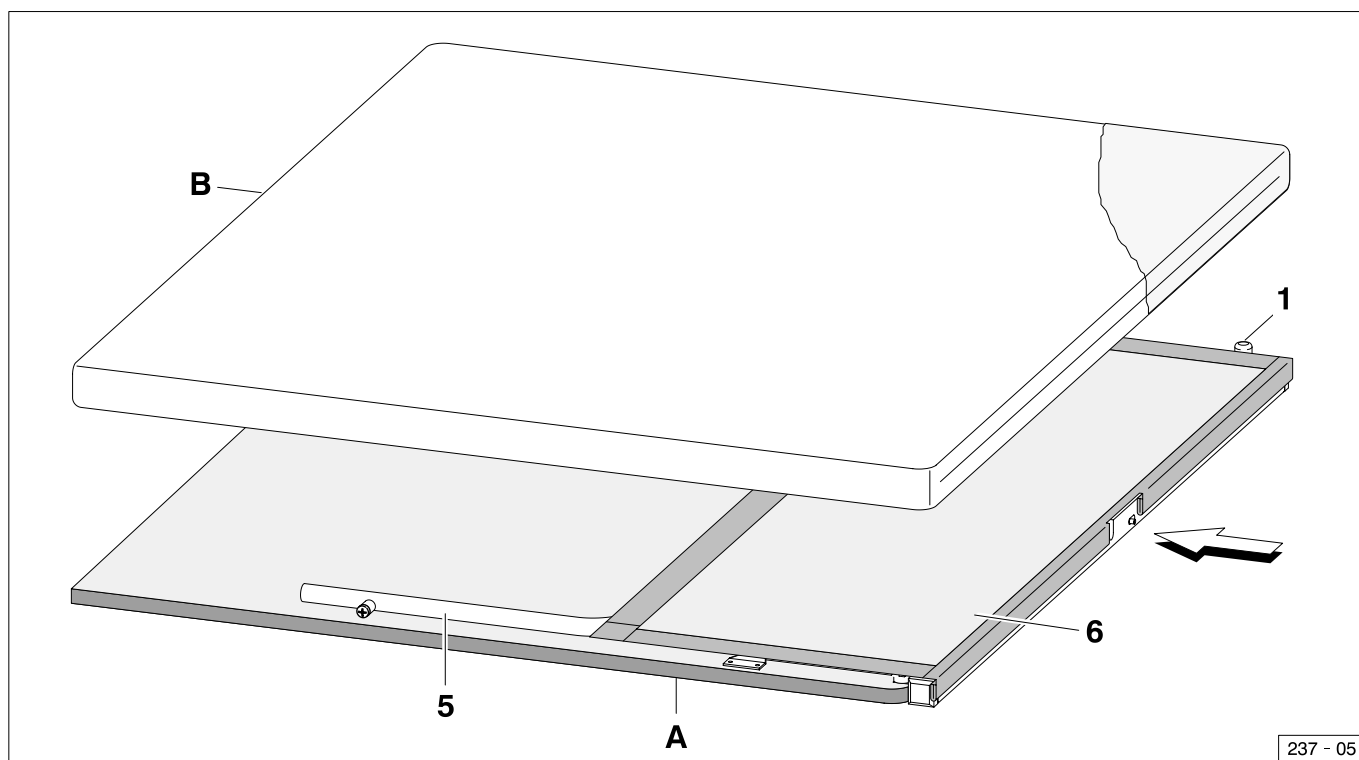

Bettplatte einrasten

Wird das Schutznetz (6) nicht benötigt und soll die Bettplatte (A) am Aufstelldach befestigt werden, so ist es nicht notwendig, das Schutznetz komplett auszubauen.

Es ist ausreichend, das Schutznetz durch Aushaken der Sicherungshebel zu entsichern, den Bügel (5) von den Bolzen (1) zu heben und dann das Schutznetz flach auf die Bettplatte zu legen.

Anschließend kann die Bettplatte hochgeschwenkt und am Aufstelldach befestigt werden.

Achtung!

Das Schutznetz (6) darf nicht zwischen die Verschluss-teile (Pfeil) gelangen.

Durch Ziehen an der Bettplatte prüfen, ob der Verschluss sicher eingerastet ist.

Aufstelldach schließen

Bevor das Aufstelldach geschlossen wird, ist das Schutznetz durch Aushaken der Sicherungshebel zu entsichern und der Bügel (5) von den Bolzen (1) zu heben.

Danach Schutznetz (6) zusammen mit dem Bügel (5) flach auf die Bettplatte (A) legen und das Bettpolster (B) auf das Schutznetz legen.

Hinweis:

Hinweise zur Sicherheit und zum Verwendungsbereich des Schutznetzes finden Sie in der Volkswagen „California“ Zusatzanleitung.