

Gepäckträger für Hochdach

Bestell - Nr. 218 001 103 046 (Nachrüstung)
218 001 103 047 (Erstausrüstung)

Montage- und Bedienungsanleitung

Verwendungsbereich: Für alle Westfalia - Hochdächer
kurzer und langer Radstand (VW T4).

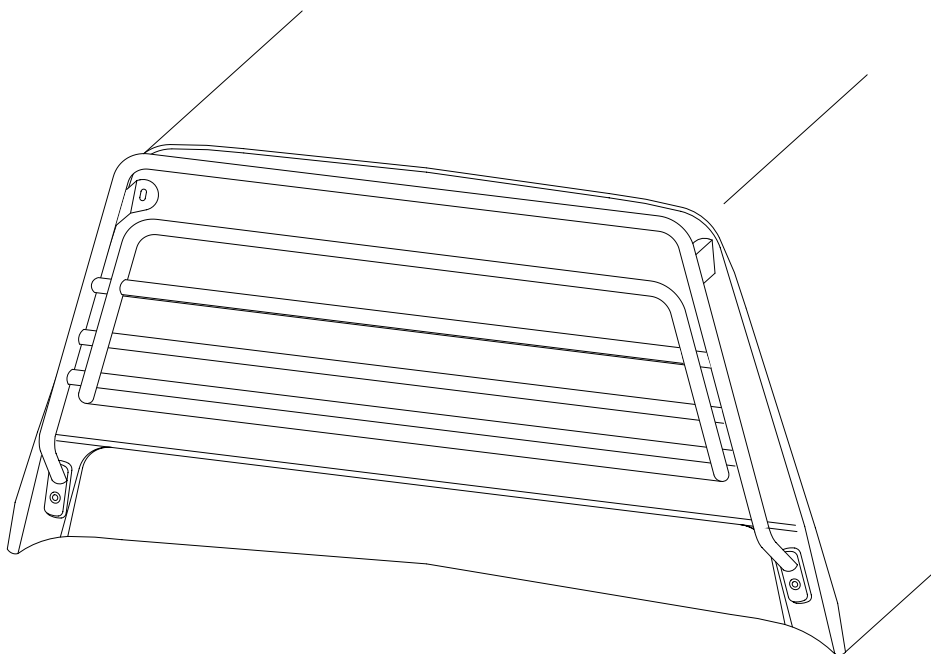

Montage

Diese Montageanleitung beschreibt den nachträglichen Einbau des Gepäckträgers am Hochdach.
Die Montage ist von einer Fachwerkstatt durchzuführen.

Fahrzeugvorbereitung

Tour

Die heckseitig im Dach befindlichen PVC - Flachkopfschrauben herausdrehen.

California; Coach; Club

Zunächst ist die hinten am Hochdach befindliche Reling zu demontieren. Dazu die innen an der Reling befindliche Schrauben herausdrehen und die Reling vom Dach abziehen.

Die hervorstehenden Gewindebolzen sind anschließend herauszudrehen.

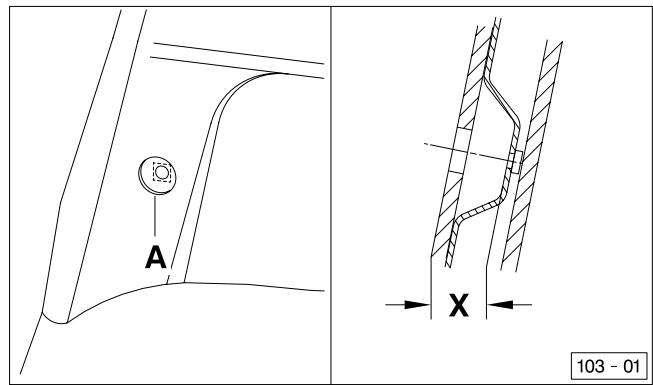

Hinweis:

Die Befestigung am Hochdach erfolgt beim Tour ohne Distanzen.

Für California; Coach und Club ist die notwendige Anzahl Distanzen zu ermitteln.

Gepäckträger an Hochdach

Die Bohrungen (A) der äußeren Dachschaale sind mit einem Kegelfräser, oder mit anderem geeigneten Werkzeug, auf einen Durchmesser von 24 mm zu erweitern. Der Abstand (X), zwischen der inneren und äußeren Dachschaale, ist mit verschiedenen Distanzen wie folgt auszugleichen.

Befestigung oben

Ermitteln Sie den Abstand (X) und gleichen diesen mit den Distanzen (5; 6 und 7) so aus, daß die Distanzen mit der äußeren Dachschaale abschließen.

Befestigung unten

Ermitteln Sie den Abstand (X) und ziehen von diesem Wert 4 mm ab. Das verbleibende Abstandmaß ist mit den Distanzen (5; 6 und 7) auszugleichen.

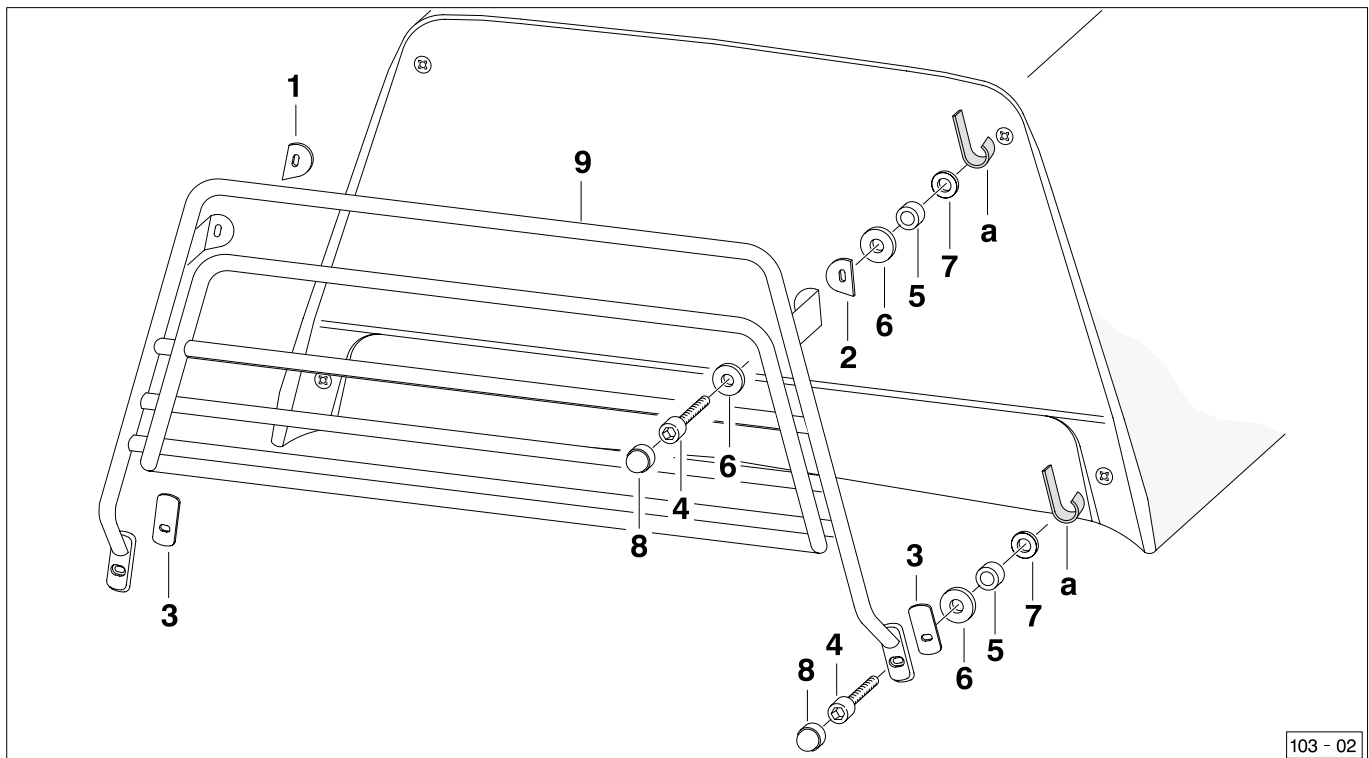

Zunächst sind die Gepäckträgerhalter oben mit den Unterlagen (1 u. 2) und unten mit Unterlage (3) zu unterlegen. Dazu die Schutzfolie von den Unterlagen abziehen. Danach die Unterlagen auf die Halter des Gepäckträgers kleben.

Anschließend durch die unteren Halter je eine Zylinderschraube (4) stecken, von hinten die zuvor ermittelten Distanzen (5; 6 u. 7) unterlegen und die Schraubengewinde mit Dichtband (a) umwickeln. Die Distanzen rutschen dann auch nicht vom Schraubengewinde und fallen in den Dach-Zwischenraum.

Hinweis:

Vor Anbringen der Unterlagen sind die Klebeflächen sorgfältig zu säubern (staub- und fettfrei).

Danach ist der Gepäckträger (9) an das Dach zu halten und unten zu verschrauben. Im oberen Bereich ist die Zylinderschraube (4) zusätzlich mit einer Scheibe (6) zu unterlegen und dann zu verschrauben.

Danach auf die Schraubenköpfe je eine Schutzkappe (8) drücken.

Teile - Liste

Pos.	Benennung	Menge
1	Unterlage, links	1
2	Unterlage, rechts	1
3	Unterlage, unten	2
4	Zylinderschraube M8 x 35	4
5	Distanzrohr 10 lg.	4
6	Scheibe 8,4 DIN 9021	14
7	Scheibe 8,4 DIN 125	8
8	Schutzkappe M8	4
9	Gepäckträger	1

Das Dichtband (a) gehört nicht zum Lieferumfang.

Bedienungshinweise

Nach Umschwenken des Schwenkbügels ist darauf zu achten, daß der Schwenkbügel sicher in die am Gepäckträger befindlichen Klipse einrastet.

Die maximale Zuladung des Gepäckträgers beträgt 20 kg.

Die zu transportierenden Gepäckstücke sind fest und sicher zu verzurren und gelegentlich, am Besten während einer Fahrtunterbrechung, auf festen Sitz zu überprüfen.

Hinweis:

Der beladene Gepäckträger verändert das Fahr-, Brems- und Lenkverhalten des Fahrzeugs. Die Fahrweise ist dem geänderten Verhalten anzupassen. Die zu transportierenden Gepäckstücke dürfen nicht zur Verkehrsgefährdung führen.

Achtung!

Die Befestigung des Gepäckträgers am Fahrzeug und die Verschraubungen des Gepäckträgers sind regelmäßig zu kontrollieren und wenn nötig nachzuziehen.

Hinweis für Italienreisende

Für Fahrten, nach oder durch Italien, müssen alle Fahrzeuge, die durch Sportgerätehalterungen, Fahrrad- oder Gepäckträger in der Fahrzeugbreite bzw. Fahrzeuglänge verändert worden sind, eine Warntafel am Fahrzeugheck angebracht haben.

Warntafeln (ca. 500 x 500 mm rot/weiße Diagonalstreifen) sind in der Regel an den Granzübergängen, oder über das Westfalia Zubehörprogramm, erhältlich.

Wenn diese Warntafel nicht am Fahrzeug angebracht ist, droht ein Verwarnungsgeld von umgerechnet ca. 100,- DM.

Irrtum und technische Änderungen vorbehalten.